



ARS42-M120.03 K04S25

수동 톨 교환 방식

항목 번호 10201044

고주파 스피들 - 연삭휠 드레싱용

베어링

하이브리드 볼 베어링(개)	2
영구적 윤활 방식	사용자 유지보수 불필요

모터

모터 기술	3상 비동기식 드라이브 (브러시 및 센서 없음)
주파수	333 HZ
모터극 수	1
정격 회전속도	20.000 rpm
가속값/제동값 초당	10 000 rpm (협약에 따라 다른 값)

성능값 없음

	Pmax./5s	S6-60%	S1-100%	
정격 출력	0,22	0,21	0,16	[kW]
토크	0,127	0,117	0,084	[Nm]
전압	33	35	35	[V]
전류	7	6,5	5	[A]

ARS42-M120.03 K04S25

수동 톨 교환 방식
항목 번호 10201044

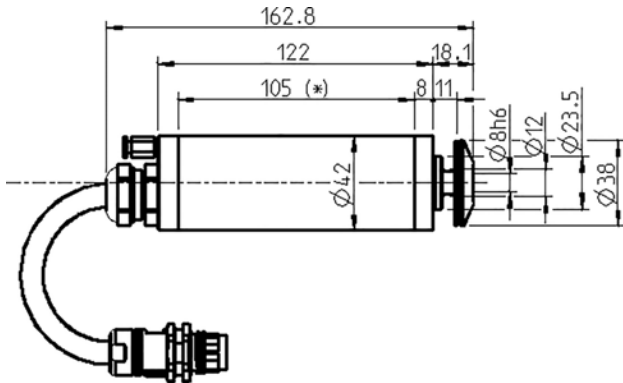

치수

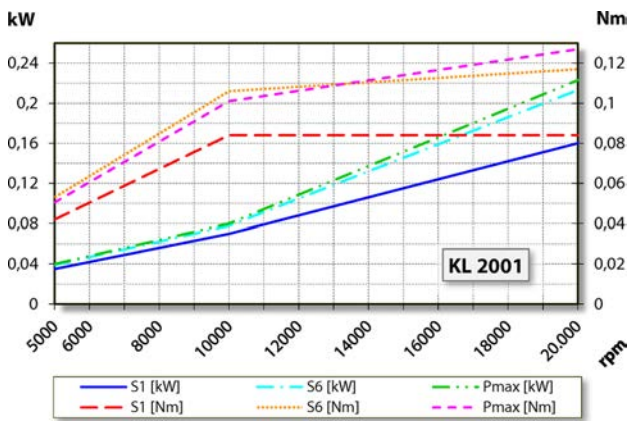

성능 다이어그램
없음

제조사 자체 테스트를 통하여 출력을 측정한 결과치입니다.

특징

모터 보호	PTC 160° C
하우징	알루미늄
하우징 직경	42 mm
냉각	없음
열 전도	스핀들 브래킷 사용
하우징 온도	< + 45° C
작동 온도	+ 10° C ... + 45° C
실링에어	
보호 방법 (실링에어 가동)	IP54
톨 교환	수동식 톨 교환 방식
톨 홀더	디스크 톨 최대 Ø 40 mm 최대 t = 2,5 mm
클램핑 영역	Ø 8h6 - M4
시계 방향	
커플러 플러그	7핀(SpeedTEC) 케이블 길이 0,4 m
무게	~ 1 kg
체결부 축방향 런-아웃	< 1 µ