



ARS42-M120.03 K04S25

手动换刀

产品编号 10201044

砂轮修整电主轴

轴承

混合球轴承 (个)	2
永久油脂润滑	免维护

电机

电机技术	三相异步驱动装置 (无刷、无传感器)
频率	333 HZ
电机极数 (成对)	1
额定转速	20.000 rpm
加速/制动参数 每秒	10 000 rpm (按照咨询执行的其他参数)

功率值

无冷却

	Pmax./5s	S6-60%	S1-100%	
额定输出功率	0,22	0,21	0,16	[kW]
扭矩	0,127	0,117	0,084	[Nm]
电压	33	35	35	[V]
电流	7	6,5	5	[A]

ARS42-M120.03 K04S25

手动换刀

产品编号 10201044

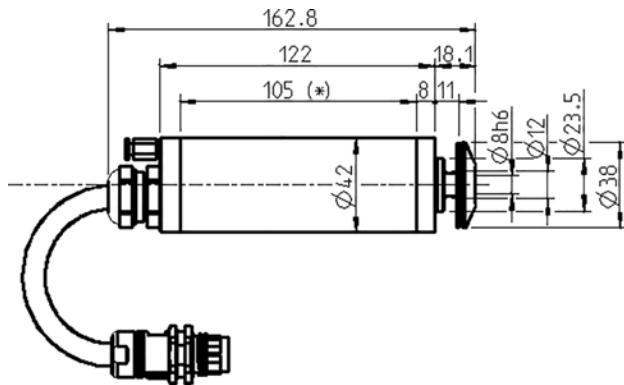

尺寸

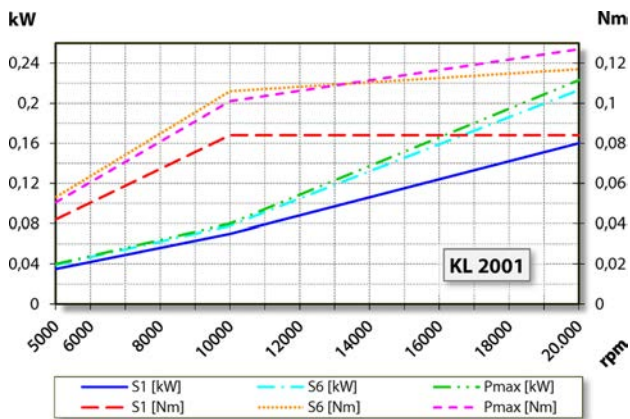

功率图

无冷却

功率测定完成于公司内部的电机试验台。

特征

电机保护	PTC 160° C
外壳	铝
外壳直径	42 mm
冷却	无冷却
散热	通过电主轴托架
外壳温度	< + 45° C
工作环境温度	+ 10° C ~ + 45° C
空气轴封	
防护等级 (已打开密封空气)	IP54
刀具更换	手动换刀 盘式刀具
刀架	最大 Ø 40 mm 最大 t = 2,5 mm
夹紧范围	Ø 8h6 - M4
右转	
设备插头	7 针 (SpeedTEC) 电缆长度 0,4 m
重量	~ 1 kg
接收面轴向跳动	< 1 µ