



## Z33-D080.01 S1

空圧式直接ツール交換

製品番号 10301164

HFスピンドル-高速切削、研削、穴あけ、彫刻

### ベアリング

高精度ハイブリッド・ボールベアリング (個数)	2
無交換グリース潤滑	メンテナンス・フリー

### モーター

モーター技術	3相非同期モーター (ブラシレス、センサレス)
周波数	1.333 HZ
モーターポール数 (対)	1
定格回転数	80.000 rpm
加速/減速値 毎秒	10 000 rpm (他の値はご相談に応じます)

### 出力値

無冷却

	Pmax./5秒	S6-60%	S1-100%	
定格出力	0,34	0,3	0,24	[kW]
トルク	0,044	0,036	0,03	[Nm]
電圧	49	47	45	[V]
電流	6,6	6	5,3	[A]

**Z33-D080.01 S1**

空圧式直接ツール交換  
製品番号 10301164

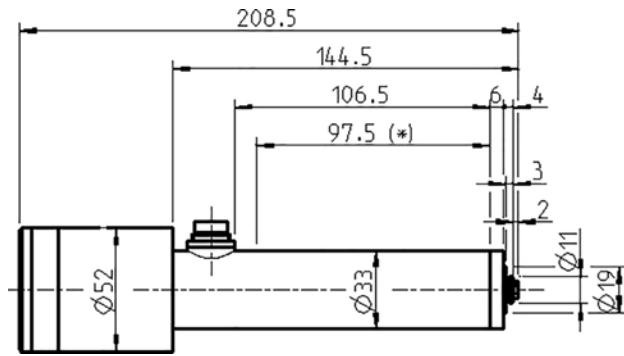

寸法図

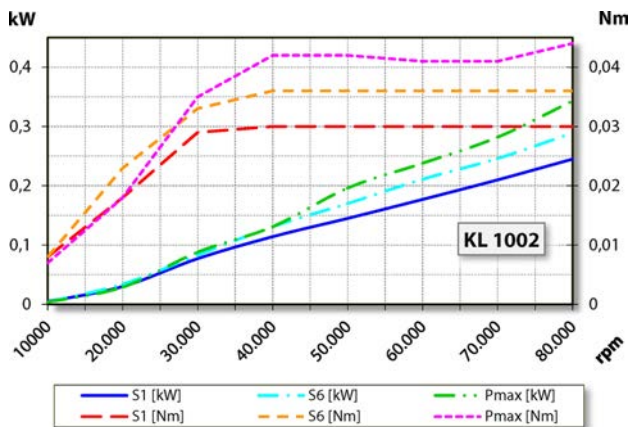

出力、トルク-回転数ダイヤグラム  
無冷却

出力測定は自社モーター試験機により行っています。

**特性**

ハウジング	アルミニウム
ハウジング外径	33 mm
冷却	無冷却
熱伝導	スピンドルホルダーを介して
ハウジング温度	< + 45° C
動作周囲温度	+ 10° C ... + 45° C
保護等級	IP43
ツール交換	空圧式直接ツール交換
コレット・タイプ	5,5P-10°
クランプ範囲最大	3 mm (1/8 ")
時計回り	
カップラープラグ	3ピン (Amphenol C 091 A)
重量	~ 0,8 kg
インナーテーパ部振れ精度	< 1 μ