



ZS33-M060.51 K2S15

Manuel alet deęiřimi

Eřya numarası **13201039**

Yüksek hızlı frezeleme, tařlama, delme ve oyma iřlemleri için SF mil

Yatak

Hibrit küresel yatak (adet)	2 (ön)
Çelik küresel yatak (adet)	1 (arka)
Ömür boyu gres yaęlamalı	bakım gerekmez

Motor

Motor teknolojisi	Üç fazlı senkron tahrik (fırçasız ve sensörsüz)
Frekans	1.000 HZ
Motor kutup sayısı (çiftler)	1
Nominal devir sayısı	60.000 dev/dak
Hızlanma/frenleme deęeri Saniye başına	10 000 dev/dak (diđer deęerler için danıřın)

Güç deęerleri

Mil tutucusu soęutması

	Pmax./5s	S6-%60	S1-%100	
Nominal güç	0,91	0,76	0,71	[kW]
Tork	0,149	0,126	0,119	[Nm]
Gerilim	51	52	48	[V]
Akım	15	13,1	12,5	[A]

Güç deęerleri

Soęutulmamıř

	Pmax./5s	S6-%60	S1-%100	
Nominal güç	0,65	0,52	0,38	[kW]
Tork	0,108	0,085	0,068	[Nm]
Gerilim	45	42	40	[V]
Akım	11,9	9,6	7,6	[A]

ZS33-M060.51 K2S15

Manuel alet deęiřimi

Eřya numarası **13201039**

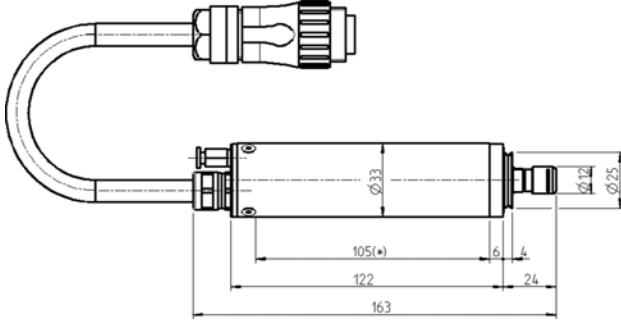

Ebatlar

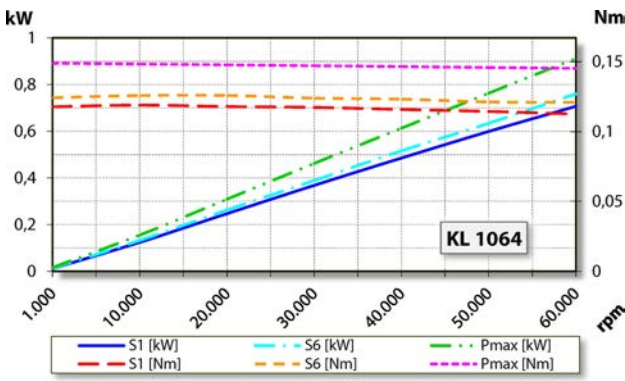

Güç diyagramı

Mil tutucusu soęutması

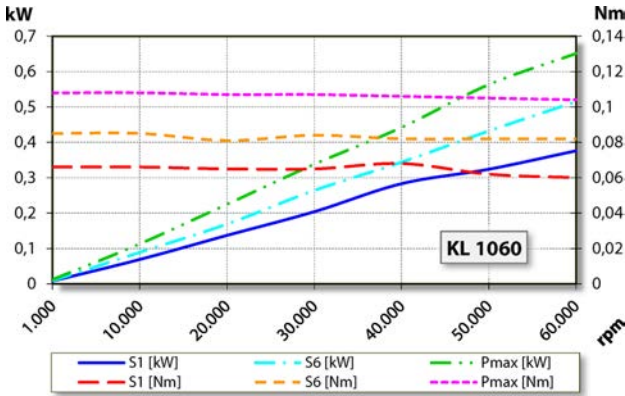

Güç diyagramı

Soęutulmamıř

Güç belirleme iřlemi, iřletmeye ait motor test yerinde gerekleřtirilir.

Özellikler

Motor koruması	PTC 100° C
Gövde	Alüminyum
Gövde apı	33 mm
Soęutma	Soęutulmamıř
Isı ıkıřı	Mil tutucusu üzerinden
Gövde sıcaklıęı	< + 45° C
İřletim evre sıcaklıęı	+ 10° C ... + 45° C
Blokaj havası	
Koruma sınıfı (blokaj havası devreye sokulmuř)	IP54
Takım deęiřimi	Manuel alet deęiřimi
Pens tipi	ER 8
Pens aralıęı azami	İsteęe baęlı aksesuar
Saęa dönme	
Fiř	7 kutuplu (Amphenol C16-1) Kablo uzunluęu 2 m
Aęırlık	~ 0,62 kg
İ koni salgısı	< 1 µ